

NOTICE DE POSE

Caisson droit Pronto

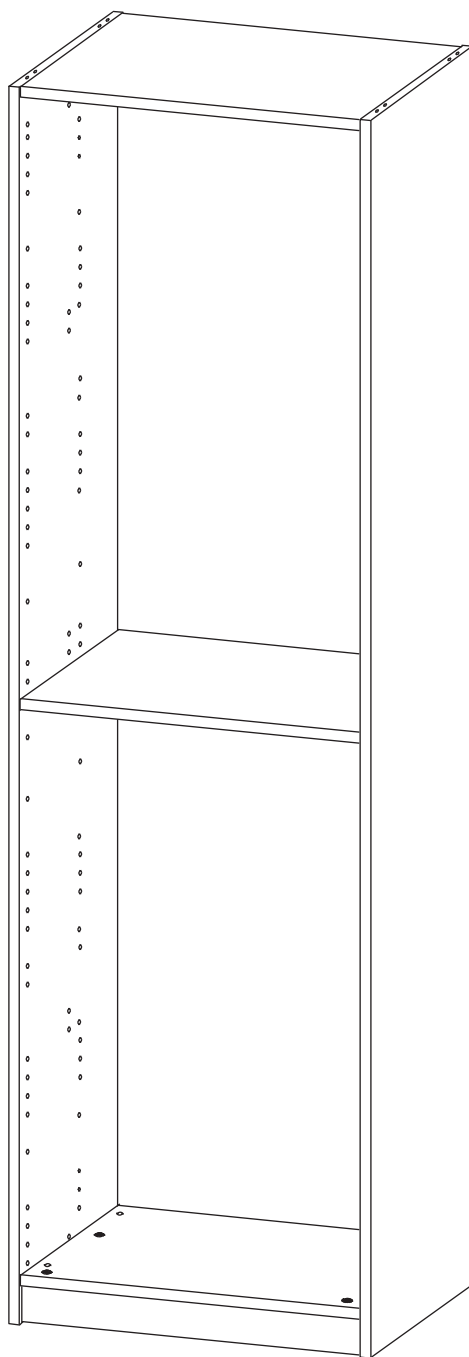

PRÉPARATION



x2



45 minutes

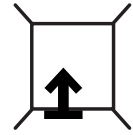

- Veillez à ce que le **sol** de l'emplacement soit de niveau.
- L'espace de montage doit être **propre** et **dégagé**, prévoir **3 m x 3 m** au sol.

⚠ le caisson doit être **monté à la verticale**, à son emplacement définitif.

OUTILS

NON FOURNIS :



Maillet

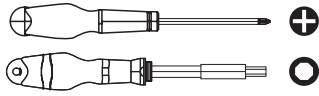

Tournevis
cruciforme et hexagonal



Perceuse

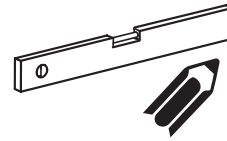

Niveau à bulle
+ cayon



Eau savonneuse
+ chiffon

QUINCAILLERIE : composition des sachets

Sachet n°381		x1
A	excentrique	x14
B	vis	x6
C	goujon simple	x14
D	cache excentrique	x24
E	obturateur	x12
F	boitier	x4
G	insert	x4
H	vis	x4
L	douille	x6
M	insert métallique	x14
Sachet n°335		x2
J	vérin	x2
K	vis	x4

A



x14

B



x6

D



x24

C



x14

E



x12

H



x4

F

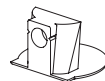

x4

K

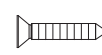

x8

G



x4

L

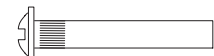

x6

J

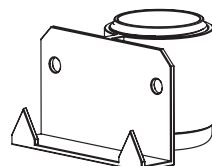

x4

M



x14

NUMÉROTATION DES PIÈCES : repères

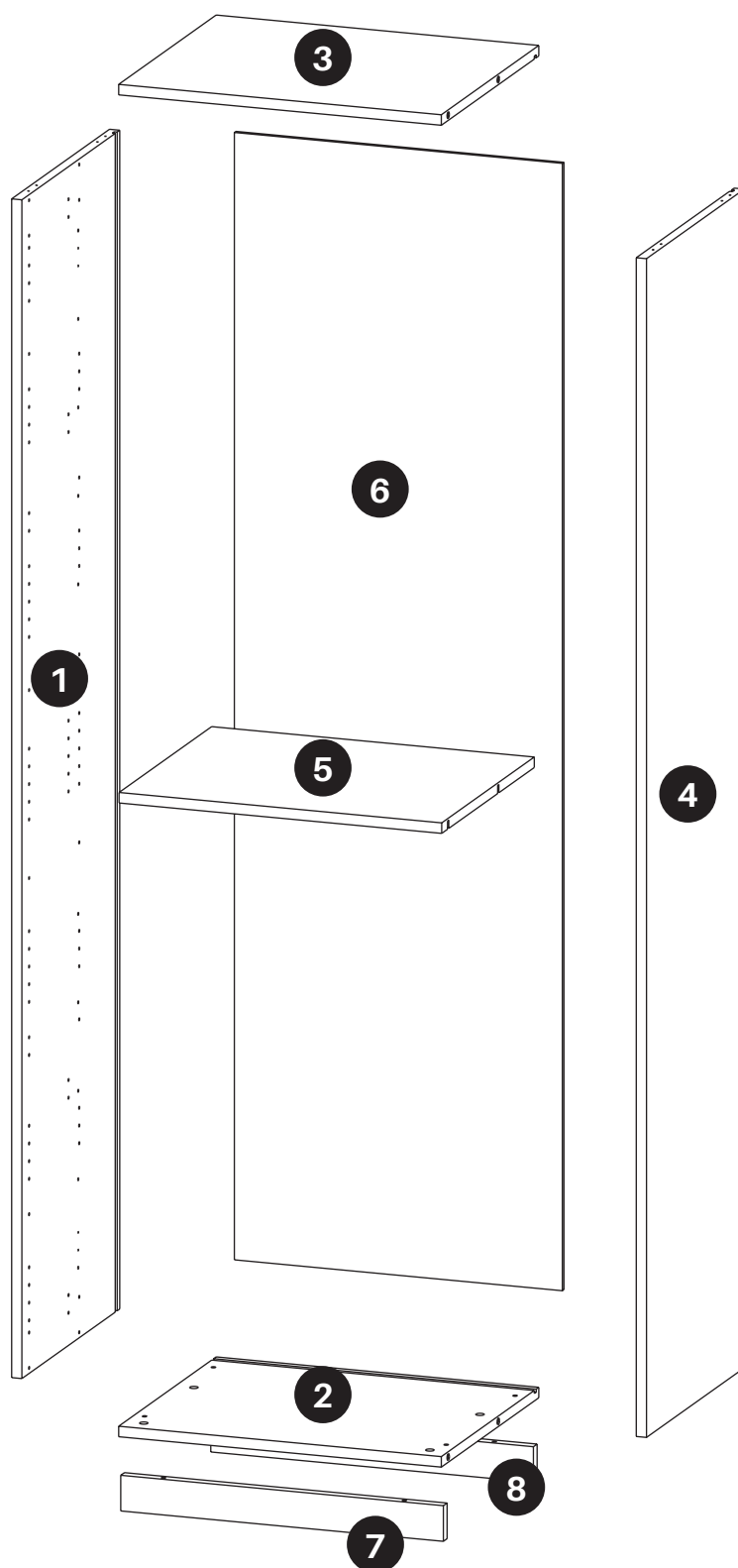

Designation	
1 et 4	Joues
2	Tablette fixe basse
3	Tablette fixe haute
5	Tablette semi-fixe
6	Fond
7 et 8	Plinthes

REPÈRES DES DIFFÉRENTS PERÇAGES

⚠ Les joues étant réversibles, suivez bien les indications et n'utilisez pas les perçages pour d'autres fonctions.

JOUE POSITIONNÉE À GAUCHE DU CAISSON

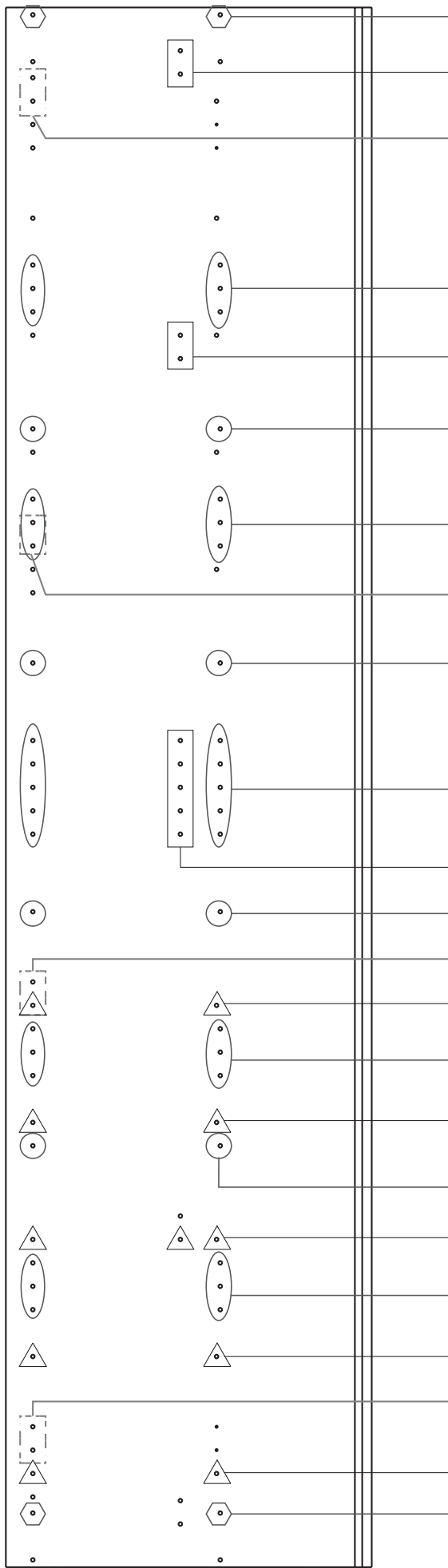

tablette fixe haute
inserts à enfoncer

tringle

charnière porte battante

tablette mobile ou SF*
SF = semi-fixe

tringle
sur caisson largeur 1258 mm

tablette mobile ou SF*

tablette mobile ou SF*

charnière porte battante

tablette mobile ou SF*

tablette mobile ou SF*

tringle

tablette mobile ou SF*
SF impérative au dessus du 1er tiroir

charnière porte battante

tiroir ou porte-pantalons
en l'absence de porte

tablette mobile ou SF*
SF impérative au dessus du 1er tiroir

tiroir ou porte-pantalons

tablette mobile ou SF*
SF impérative au dessus du 1er tiroir

tiroir

tablette mobile ou SF*

tiroir

charnière porte battante

tiroir
en l'absence de portes
tablette fixe basse
inserts à enfoncer

↑↑ Empreintes permettant de positionner sous la joue,
les griffes des vérins de réglage

JOUE POSITIONNÉE À DROITE DU CAISSON

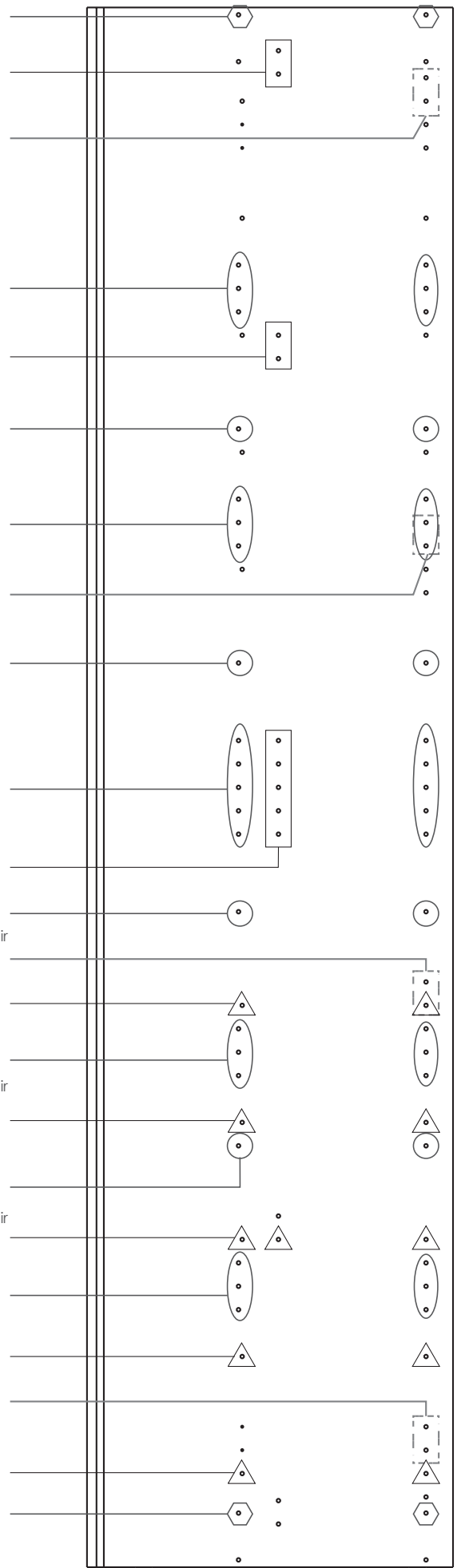

↑↑ Empreintes permettant de positionner sous la joue,
les griffes des vérins de réglage

1. **x2** 7 et 8

QUINCAILLERIE

Sachet n°381

A	excentrique	x4
---	-------------	----

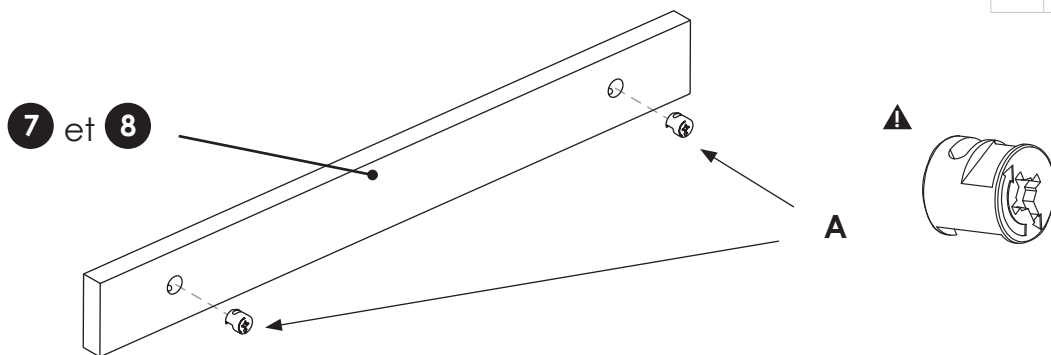

▲ À l'orientation de la flèche des excentriques.

2.

QUINCAILLERIE

Sachet n°381

A	excentrique	x4
---	-------------	----

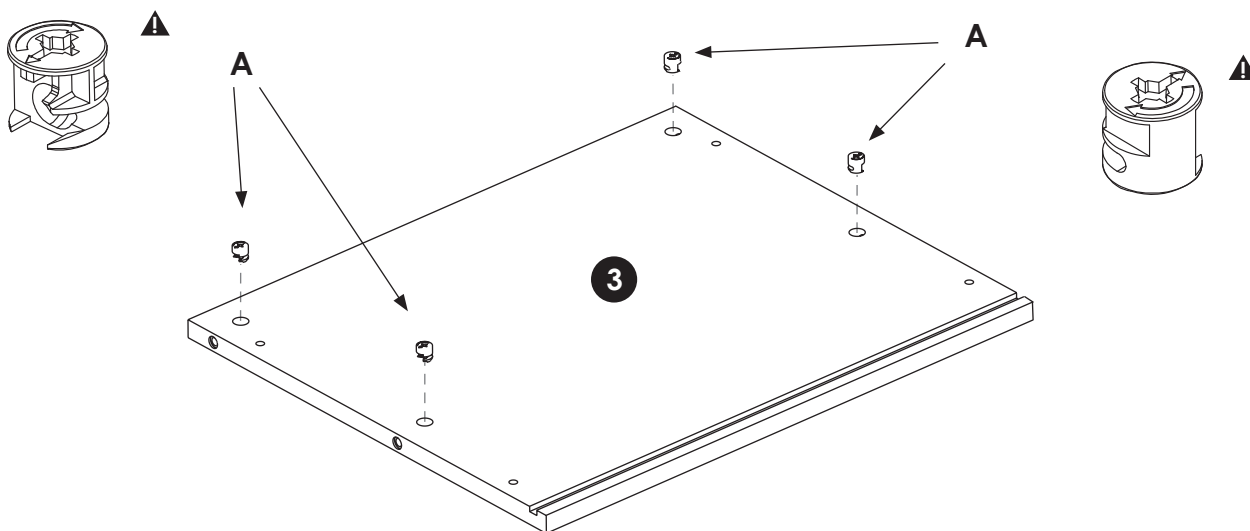

▲ À l'orientation de la flèche des excentriques.

3.

OUTILS

maillet

tournevis

QUINCAILLERIE

Sachet n°381

C	goujon simple	x4
---	---------------	----

M	insert métallique	x4
---	-------------------	----

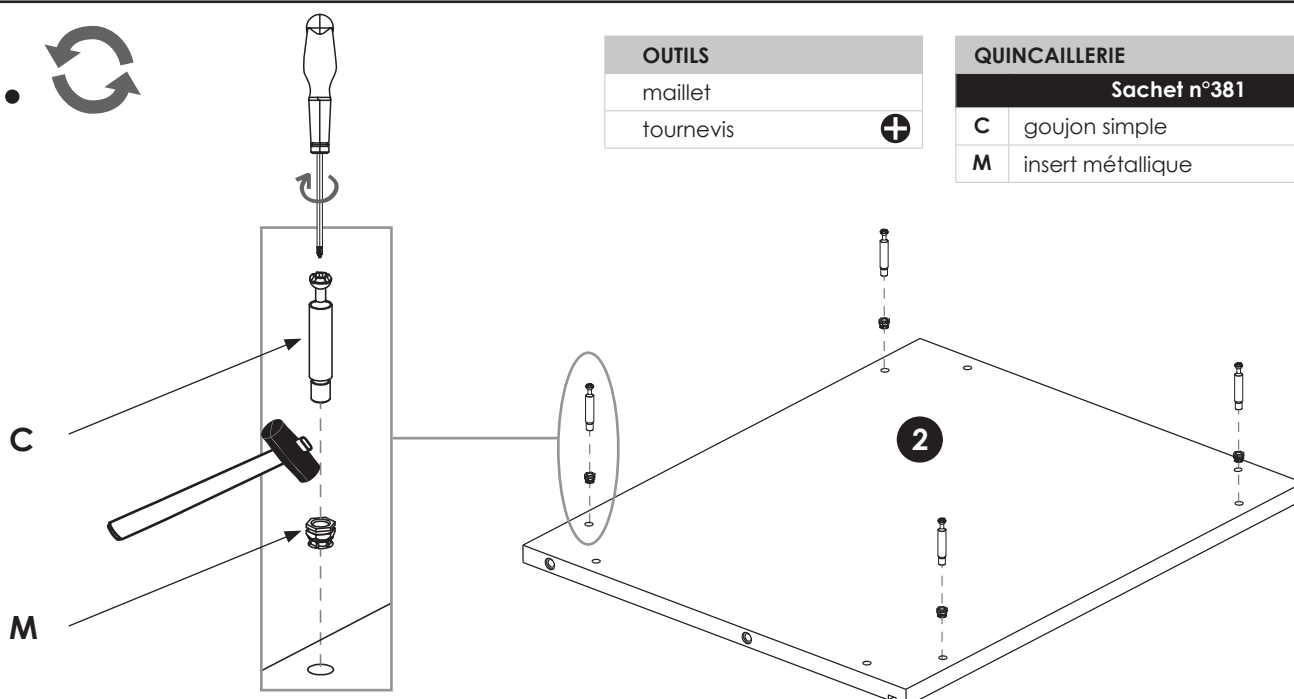

▲ Les inserts **M** doivent être affleurants à la surface de la tablette.

NB : Si la largeur de la tablette est de 919 ou 1219 mm, il y a 6 inserts et 6 goujons.

4.

OUTILS

tournevis

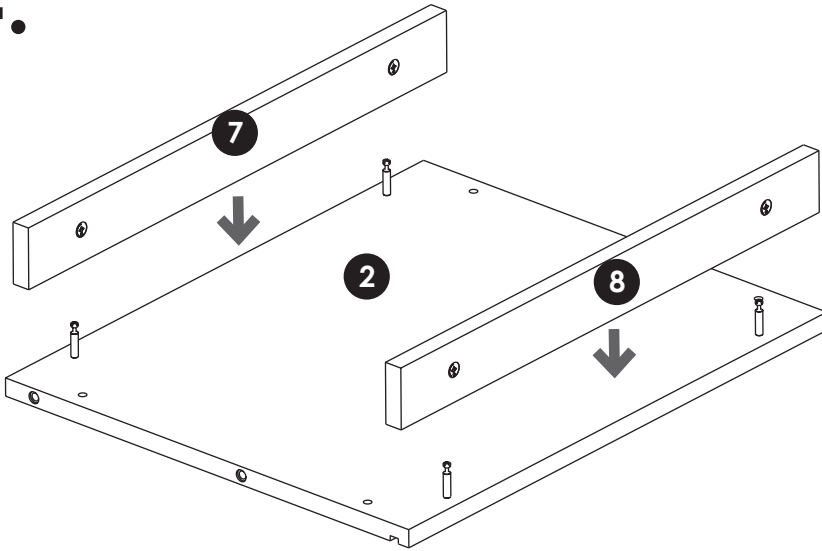

ÉTAPE 1

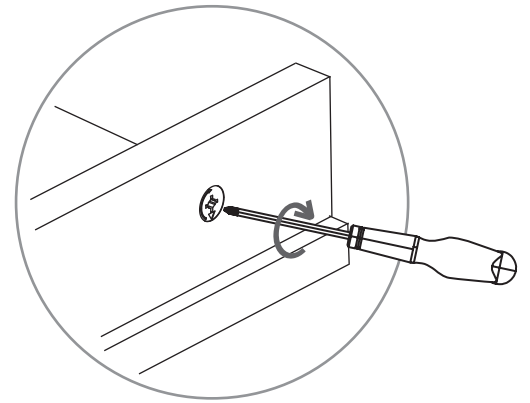

ÉTAPE 2

5.

x2

Joue gauche
et joue droite

OUTILS

maillet

tournevis



QUINCAILLERIE

Sachet n°335

x2

J vérin

x4

K vis

x8

JOUE GAUCHE

JOUE DROITE

1

4

ÉTAPE 1

ÉTAPE 2

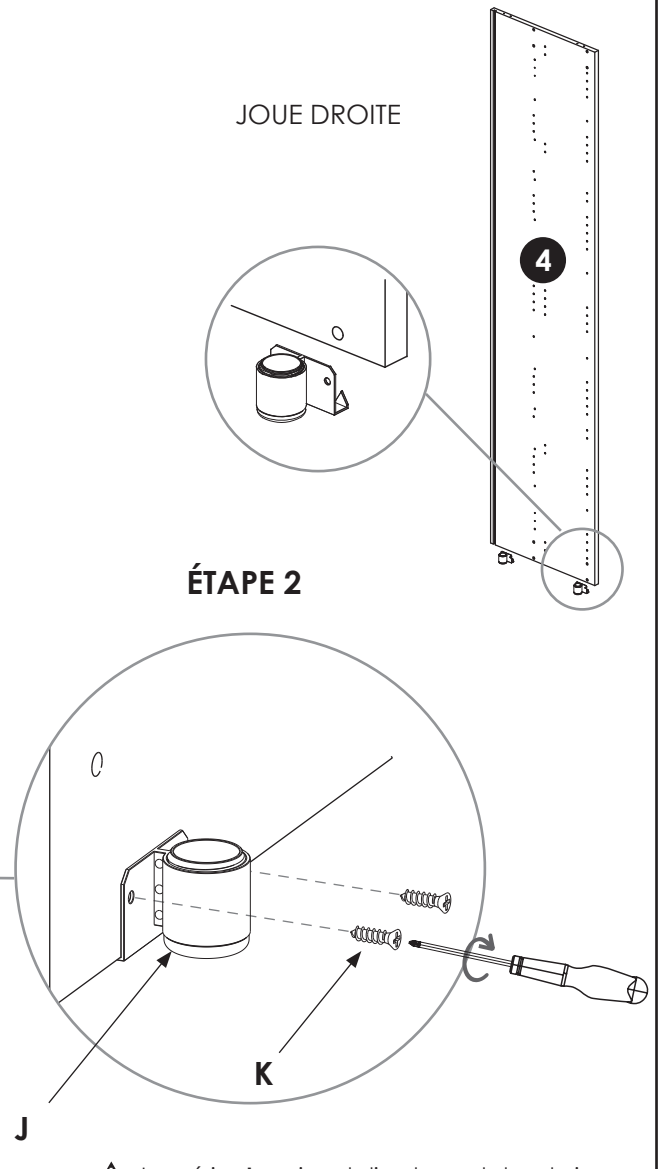
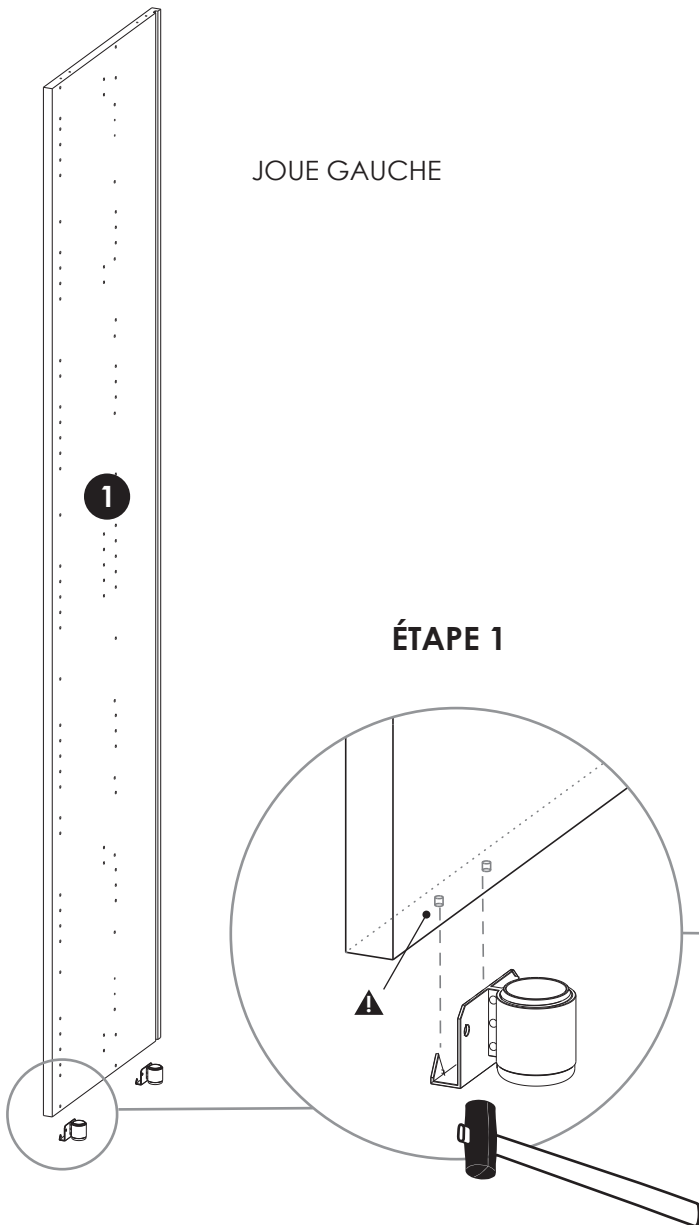

▲ Les vérins J se vissent directement dans la joue.

6.

OUTILS

maillet

tournevis



QUINCAILLERIE

Sachet n°381

C

goujon simple

x4

M

insert métallique

x4

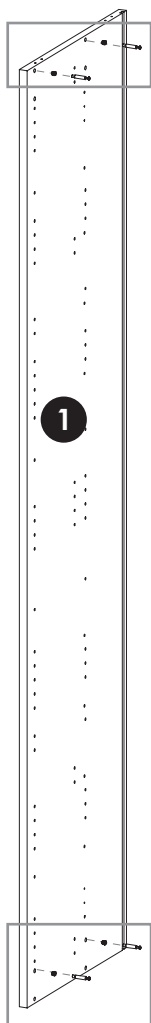

ÉTAPE 1

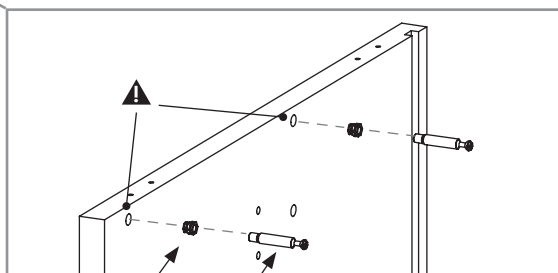

M

C

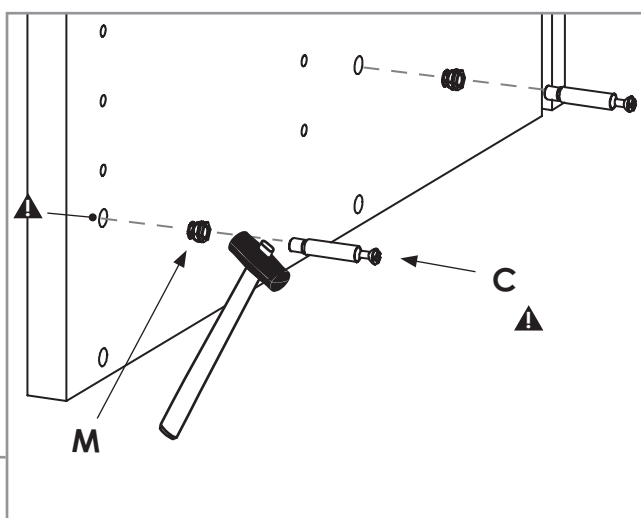

M

C

 Au positionnement des inserts **M**, ils doivent être affleurants à la surface de la joue.

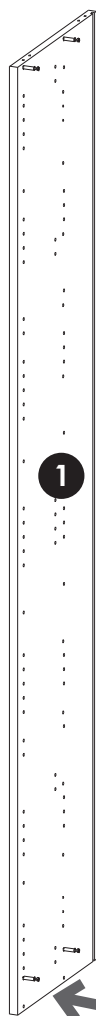

ÉTAPE 2

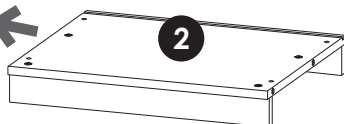

ÉTAPE 3

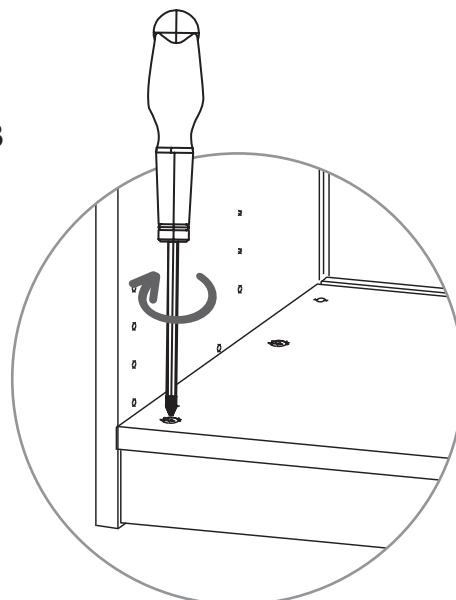

7.

OUTILS

tournevis



ÉTAPE 1

ÉTAPE 2

ÉTAPE 3

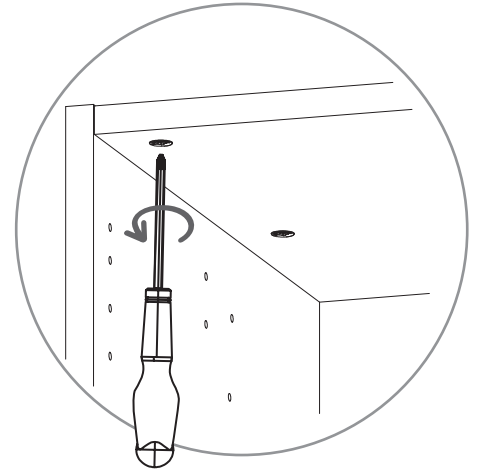
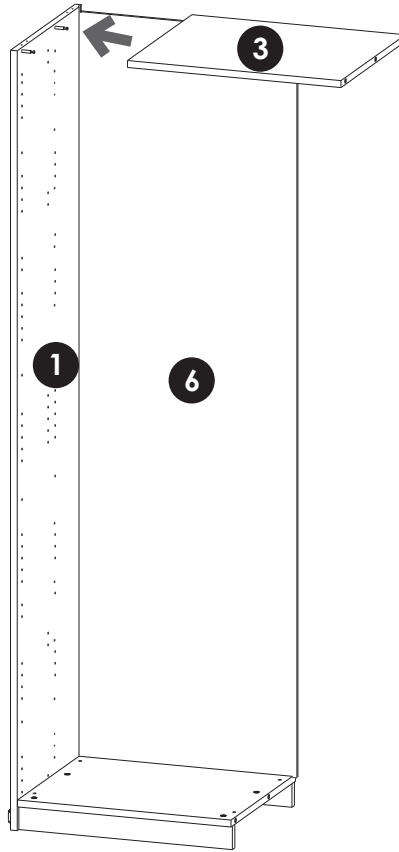
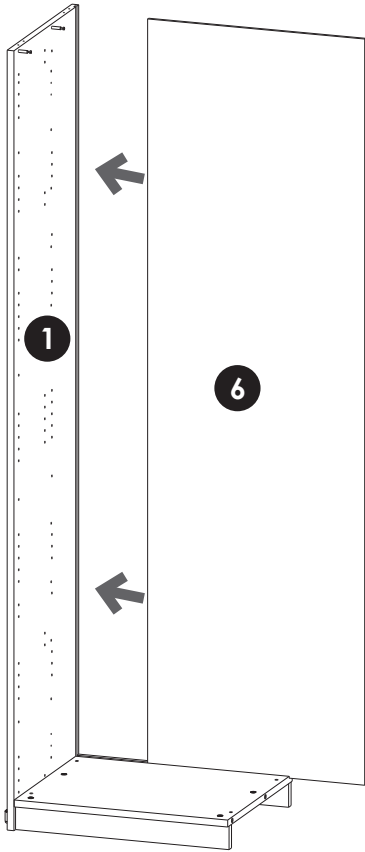

8.

OUTILS

tournevis



ÉTAPE 1

ÉTAPE 2

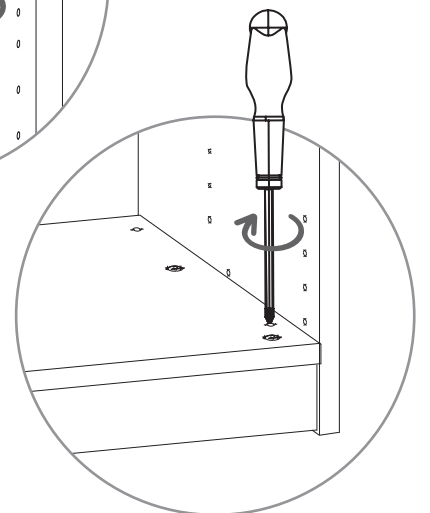
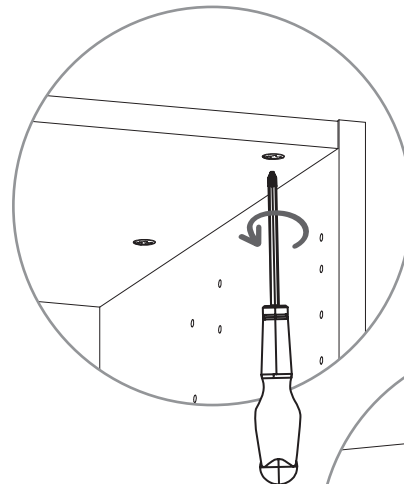
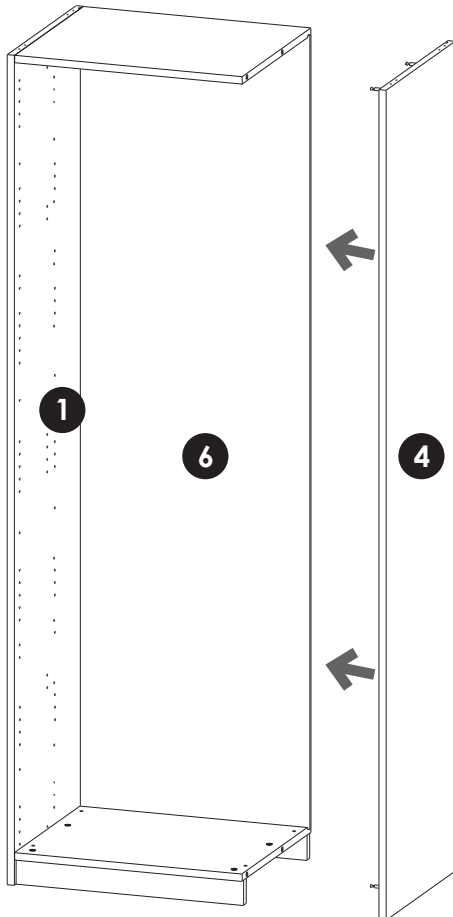

- Pour les caissons 1258 mm **avec séparateur**, référez-vous à la notice séparateur (**118.CO**) avant de poursuivre.
- Si vous avez un ou des tiroirs, référez-vous aux notices de montage des tiroirs avant de poursuivre.

9a.

OUTILS

maillet

tournevis



QUINCAILLERIE

Sachet n°381

F	boitier	x4
G	insert	x4
H	vis	x4

ÉTAPE 1

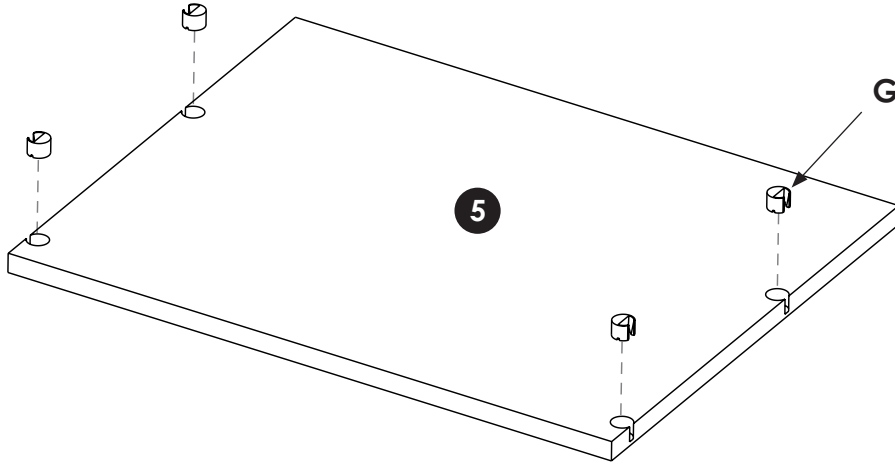

ÉTAPE 2

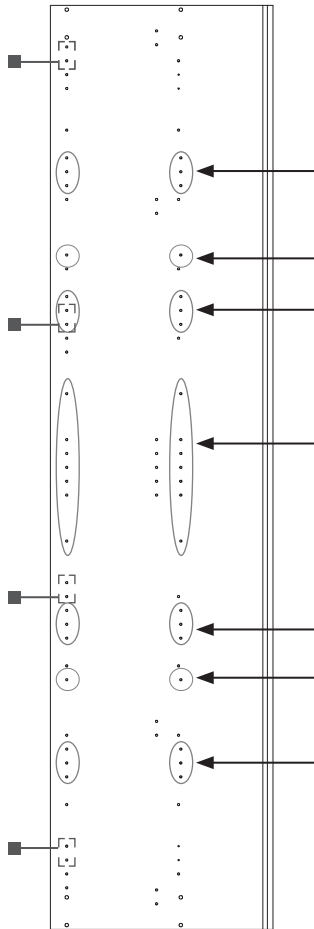

→ : Positionnement possible pour la tablette semi-fixe **5**.

■ : sauf si porte battante, emplacement des charnières.

NB : Si vous avez des tiroirs dans le caisson, la tablette semi-fixe doit être positionnée au dessus du dernier tiroir.

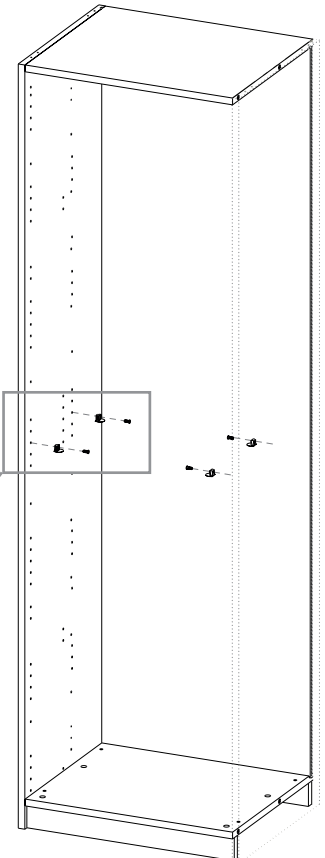
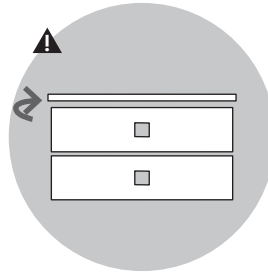

ÉTAPE 3

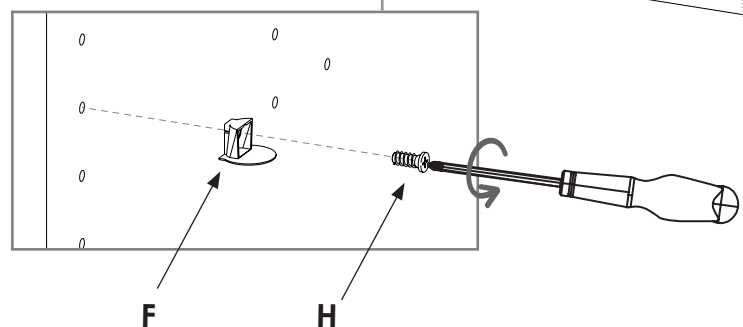

9b.

ÉTAPE 4

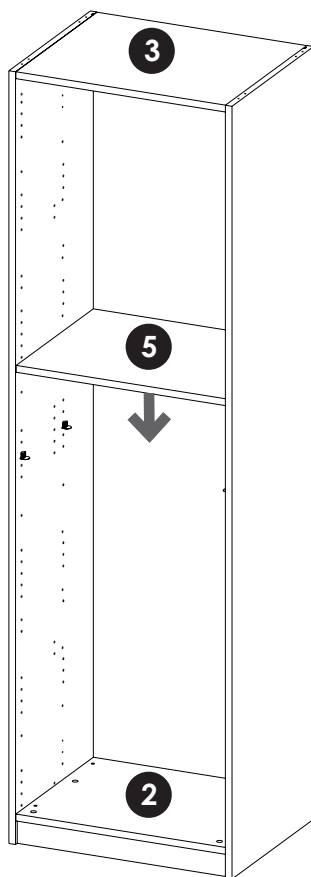

10.

ÉTAPE 1

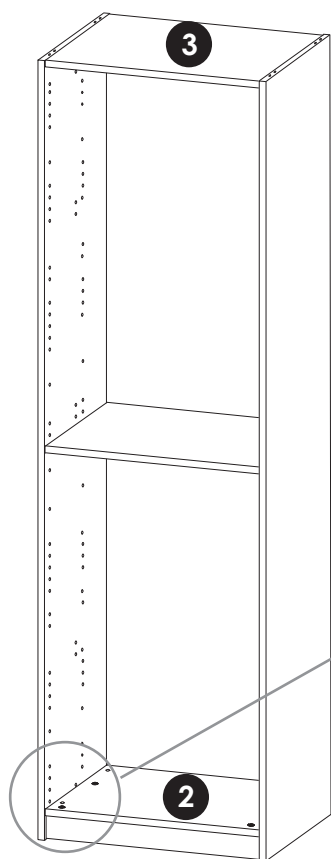

OUTILS

tournevis



QUINCAILLERIE

Sachet n°381

D	cache excentrique	x8
E	obturateur	x4

Mettre de niveau le caisson

Faire passer un tournevis à tête hexagonale dans les trous de la tablette basse et visser le vérin pour augmenter sa hauteur ou dévisser pour le raccourcir.

En modifiant la hauteur des vérins, vous paliez aux défauts de planéité du sol.

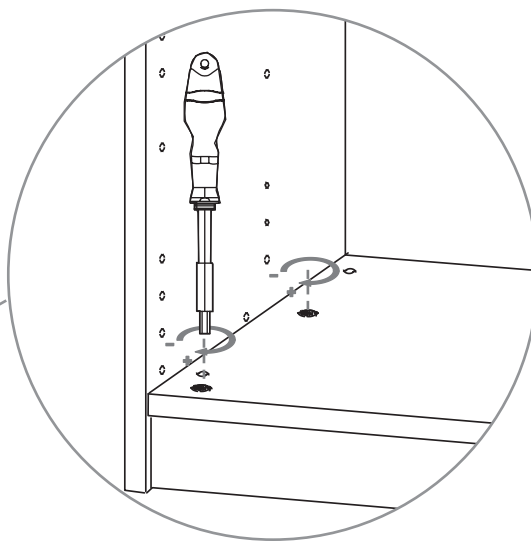

ÉTAPE 2

Terminer le montage du caisson avec 8 obturateurs E et 8 caches excentriques D (dans la tablette 2 et 3).

11.

OUTILS

perceuse

tournevis



QUINCAILLERIE

Sachet n°381

B	vis	x6
L	douille	x6

ÉTAPE 1

Si le caisson est à relier avec un autre caisson (droit ou d'angle), il faut d'abord faire déboucher **6 perçages** (cf. plan) au niveau de chacune des 2 joues concernées.

⚠ Pour ne pas faire d'éclat il est préférable de ne pas traverser les 2 joues avec la mèche de la perceuse mais plutôt de réaliser cette étape en deux fois.

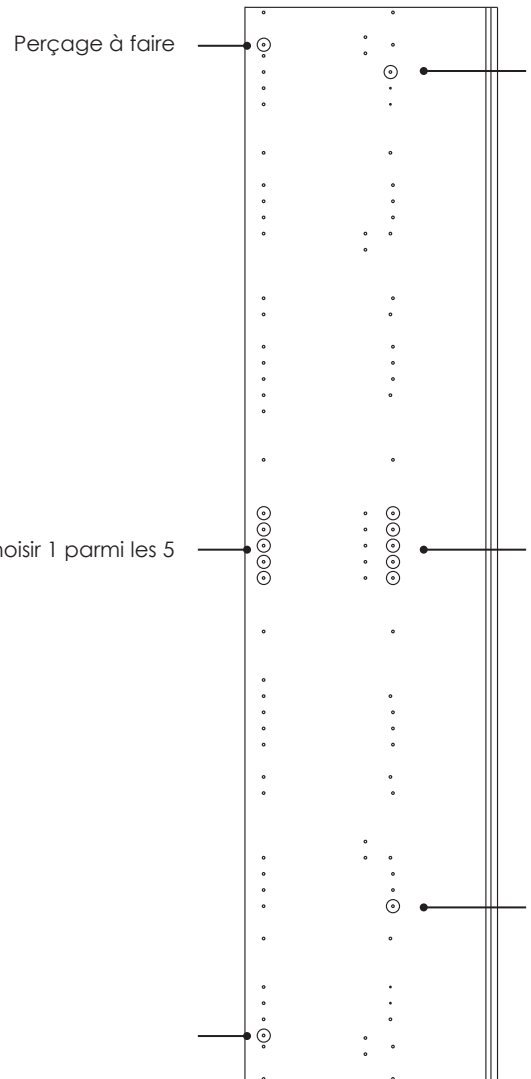

ÉTAPE 2

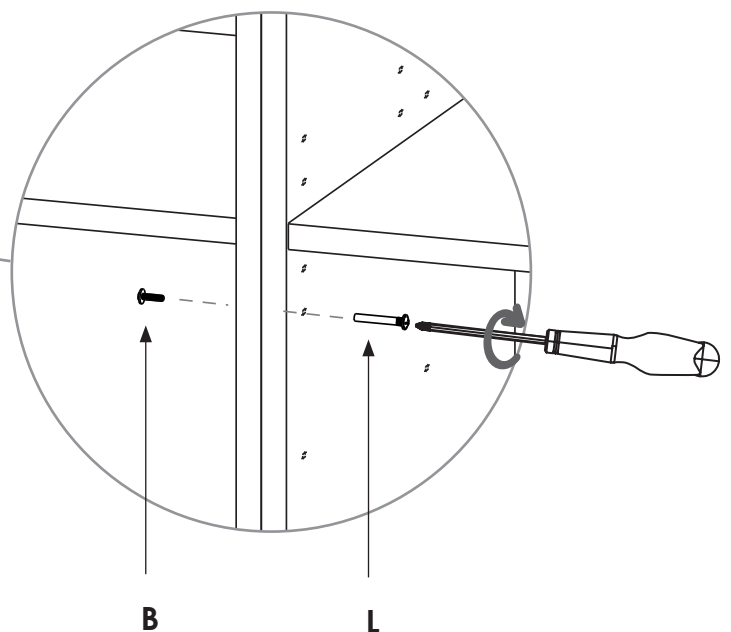
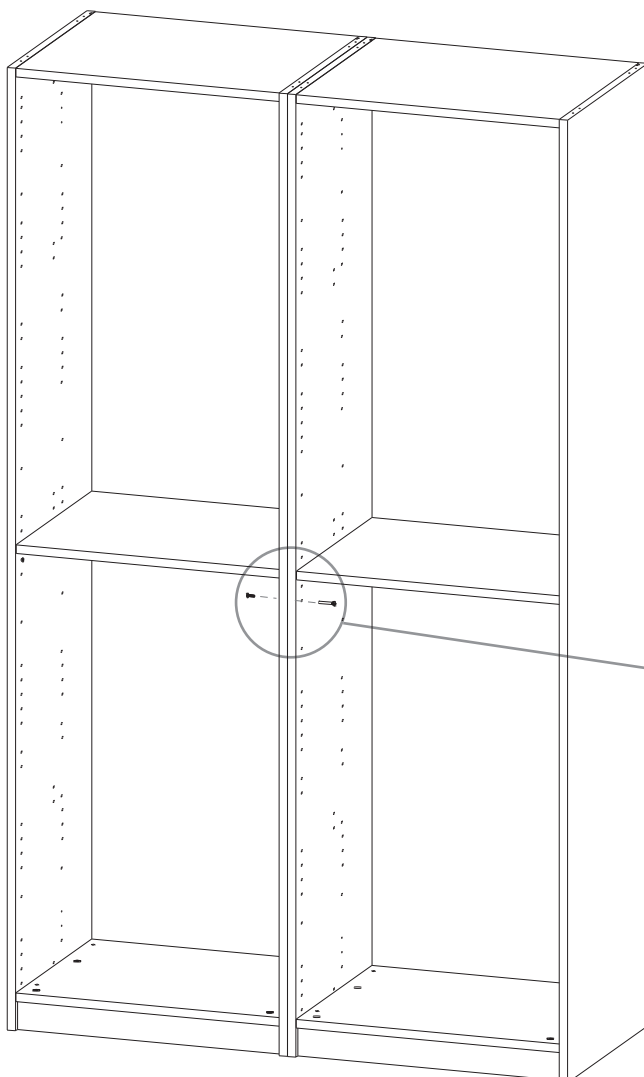

Ne jamais utiliser de solvants, d'éponges métalliques, d'eau de javel, d'acides, de détergents puissants, de produits nettoyants chimiques agressifs ou de solution de nettoyage à base de solvants sur le produit.
Nettoyer avec un chiffon doux et humide. Essuyer avec un chiffon propre. NE PAS MONTER A L'INTERIEUR DU CAISSON

KAZED À VOTRE ÉCOUTE



05 49 25 40 29



SAS KAZED
45 allée des Grands Champs
CS90066
79260 La Crèche



www.kazed.fr
www.kazed.store

 **Kazed**

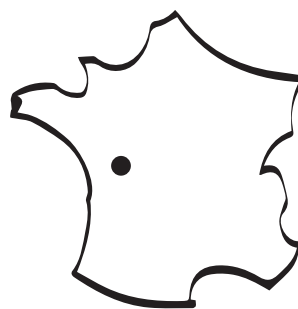

KAZED-E434-10-2023 - NOTICE.571 - Crédit photo : KAZED

