

## Outils et matériel nécessaires.

- Niveau, clés plates de 15 et 17, clé à pipe de 10, clé 6 pans de 2 et 3, mètre, cutter
- Perceuse, vis et cheville selon support\*, escabeau

\* Le choix des types de vis et cheville, ainsi que la méthode de perçage pour les fixations sont fonction de la nature et de la qualité du support. De ce fait, elles relèvent de la seule responsabilité du poseur.

## 1) MONTAGE DES FREINS DANS LE RAIL

**ATTENTION** à bien placer les freins et les cales de réglages sur le rail avant de le fixer. Si vous utilisez des vis à tête bombée, vous ne pourrez plus les monter par la suite !

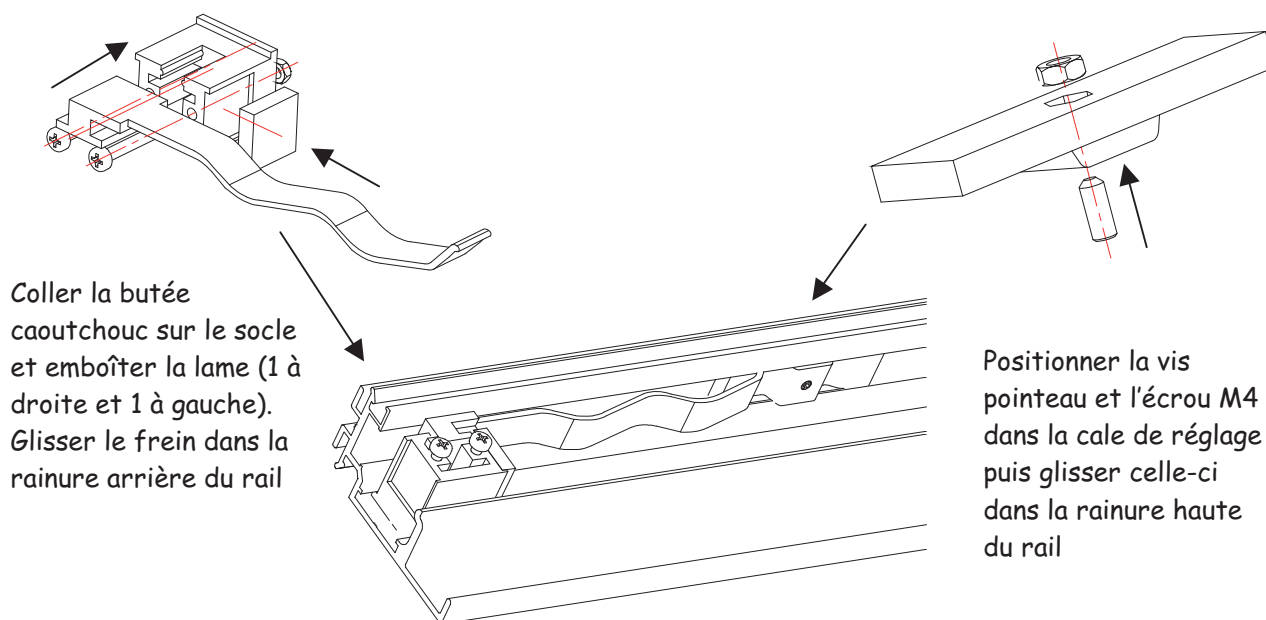

## 2) POSE DU PREMIER RAIL

### 1<sup>er</sup> cas : Pose sous plafond

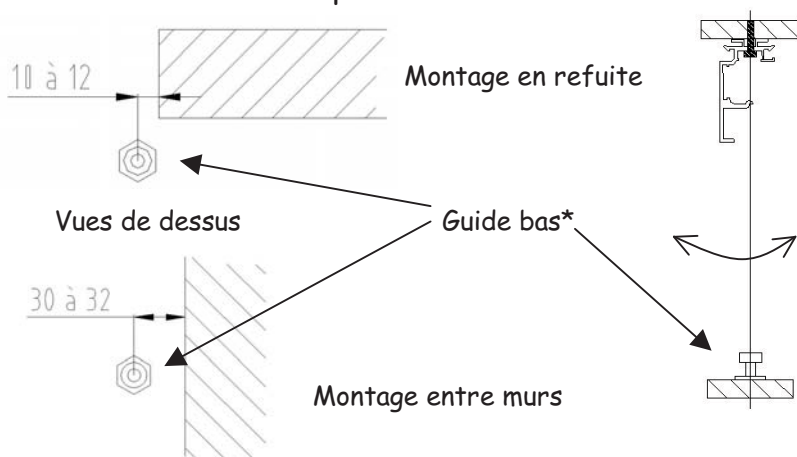

\* Le guide bas et l'entraîneur sont emballés dans la partie supérieure du vantail sur l'un des boîtiers roulette

Le pion de guidage est monté dans l'axe du rail.  
La verticalité de la porte peut être réglée par l'excentrique du guide bas

## 2<sup>ème</sup> cas : Pose en applique

Nota : La pose en applique n'est valable que pour les versions avec **1 seul rail**

Le montage standard prévoit un jeu d'environ 5mm entre le mur et la porte

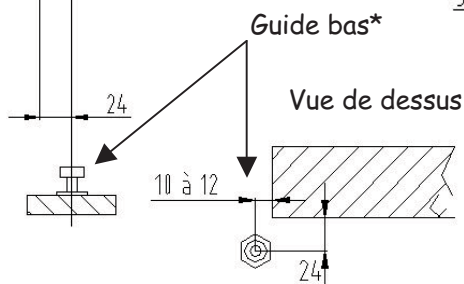

Si un obstacle quelconque (plinthe, interrupteur, ...) est en relief sur le mur, il faut décaler le rail du mur d'au moins la valeur de l'épaisseur de cet obstacle

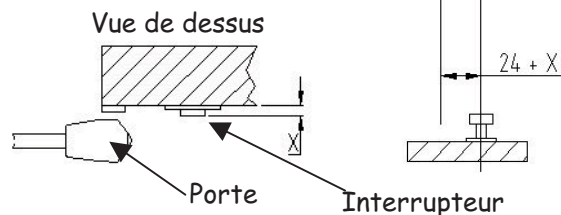

## 3) MONTAGE DE L'ENTRAÎNEUR SUR LE VANTAIL (Version à plusieurs voies)

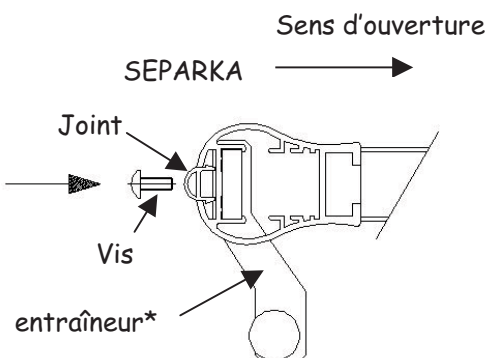

Monter l'entraîneur dans le coin inférieur du vantail opposé au sens d'ouverture.

Enlever le joint afin de pouvoir passer les vis de fixation puis le remettre

\*NOTA : Le croquis ci-dessus représente un entraîneur droit pour une ouverture à droite

## 4) POSE DU PREMIER VANTAIL

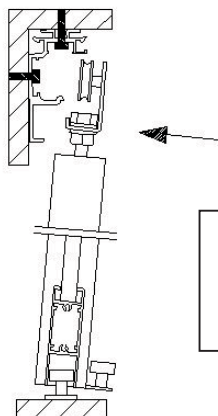

Introduire le bas de la porte dans le guide bas puis redresser la porte et la suspendre au rail

NOTA : dans le cas d'une version avec plusieurs rails, seul le dernier vantail ne comportera pas d'entraîneur.

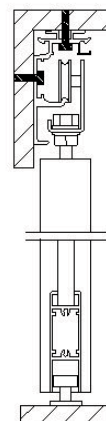

Une fois en place, le vantail doit coulisser librement

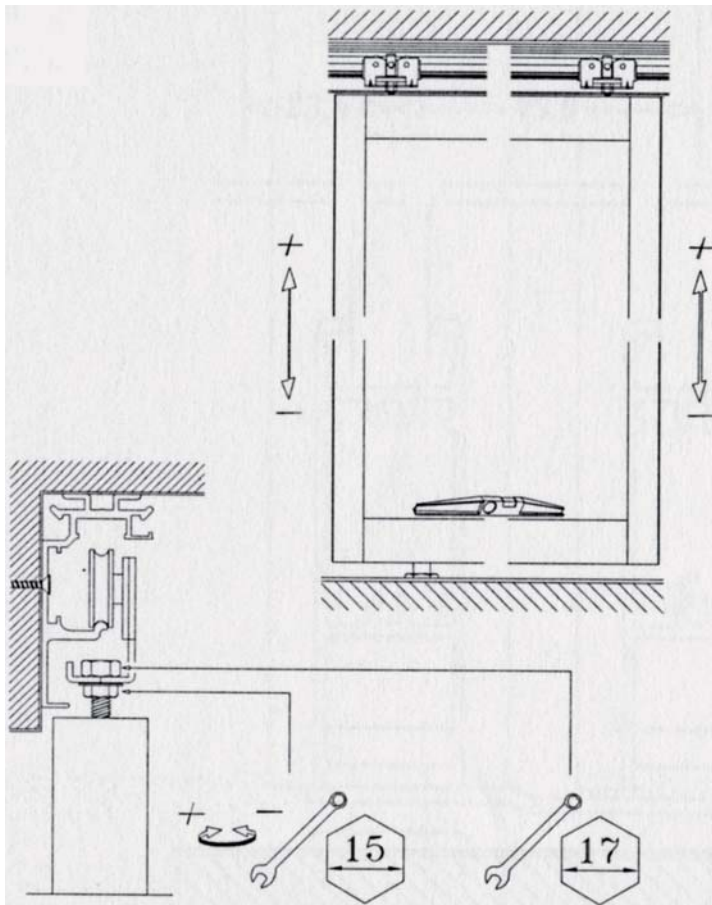

A l'aide d'une paire de clé plate, régler l'aplomb ainsi que les jeux haut et bas.

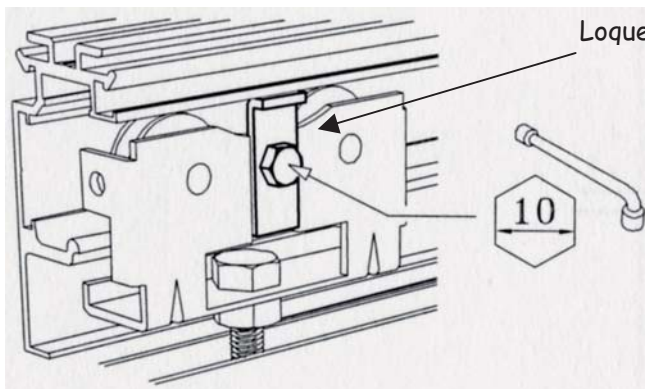

Desserrer la vis pour pouvoir mettre en place l'anti-déraillement. Puis resserrer.

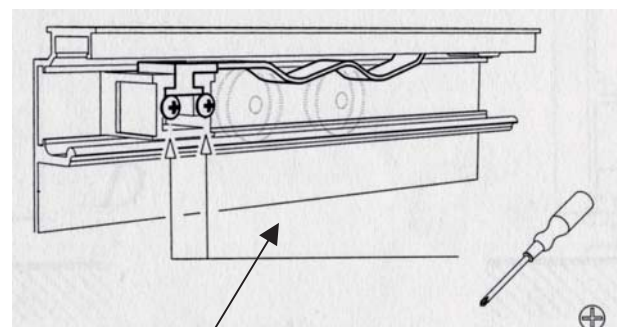

Régler le frein d'ouverture.  
Si besoin de durcir le frein, régler la cale.

### 5) POSE D'UN RAIL SUPPLEMENTAIRE (version à plusieurs voies)

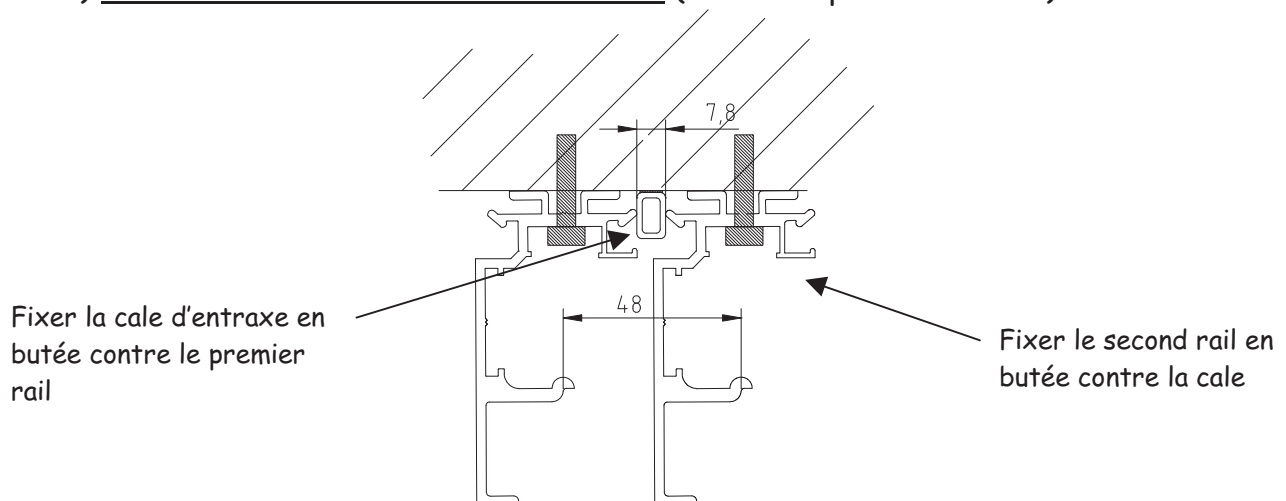

## 6) POSE D'UN VANTAIL SUPPLEMENTAIRE (version à plusieurs voies)

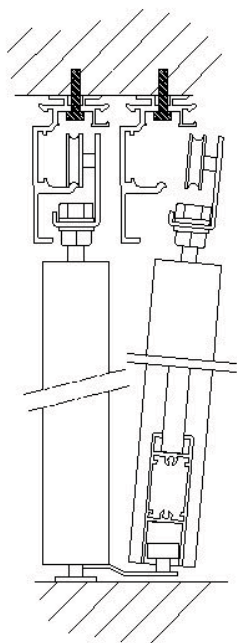

Introduire le bas de la porte dans l'entraîneur puis redresser la porte et la suspendre au rail

Régler ensuite le second vantail en suivant les mêmes étapes que pour le premier (voir étape 3)

## 7) MONTAGE DES EMBOUTS DE RAIL

Emmancher les embouts de rail à chaque extrémité du rail

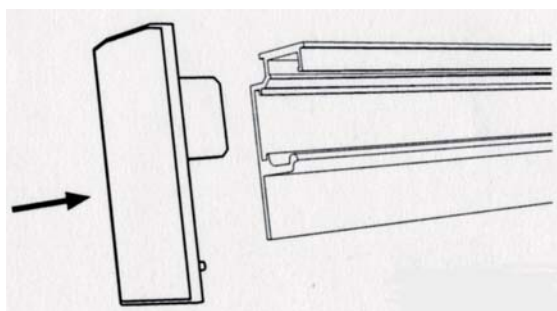

## 8) MONTAGE DU CACHE RAIL

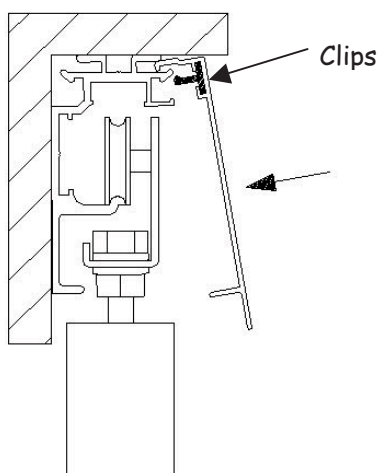

Mettre en place les clips sur le cache rail puis monter celui-ci sur le rail. (Dans le cas d'une version à plusieurs rails, fixer le cache rail sur le dernier rail monté)

De la même manière, si besoin, fixer le second cache rail sur la face arrière

